

30 LED SOLAR BEE STRING LIGHT

Item codes: M525/ 428380

Instructions for Use

v001: 08/01/24

Please read and retain these instructions for future reference

GAINSBOROUGH

Garden & Wildlife

ENGLISH INSTRUCTIONS



Power Details:

AA battery (Rechargeable)

1.2v 600Mah, Ni-MH.

**ALWAYS USE ALKALINE BATTERIES.
DO NOT USE LITHIUM BATTERIES.**

Please read this instruction manual thoroughly before starting and ensure you are familiar with the operation of your new 30 LED Solar Bee string lights.

BEFORE FIRST USE:

Remove the protective film from the solar panel.

CHARGING AND OPERATION:

1. Set switch (located on the back of solar case) to "S (steady on)" OR "F (flash)" position. Charge the solar product by placing it under direct sunlight for at least 8 hours.
2. The light will work automatically. It will automatically charge under direct sunlight during the daytime and illuminate at night.

NOTE: In order to verify that the switch is correctly in the "S" OR "F" position, cover the solar panel with your hand and the light should turn on automatically.

IMPORTANT:

1. Install the solar product in an area where it can get direct sunlight.
2. Leave the switch to "S" OR "F" position.
3. Select an outdoor location away from other light sources at night, such as streetlights. It may cause the product not to turn on automatically at night.
4. Duration of light depends on solar product's level of sunlight exposure, geographical locations, weather conditions and the hours of daylight.

WARNINGS AND SAFETY INSTRUCTIONS:

WHEN USING ANY APPLIANCE, BASIC SAFETY PRECAUTIONS SHOULD ALWAYS BE FOLLOWED:

- READ ALL INSTRUCTIONS BEFORE USE.
- FOR DOMESTIC OUTDOOR USE.
- NOT FOR COMMERCIAL USE.
- BEFORE USE, CHECK THOROUGHLY FOR ANY DEFECTS AND DO NOT USE IF DEFECTS ARE FOUND. TAKE CARE NOT TO DROP THE APPLIANCE AS HEAVY IMPACTS MAY CAUSE INTERNAL DAMAGE.
- THE USE OF ANY ACCESSORY OR ATTACHMENTS NOT RECOMMENDED BY COOPERS OF STORTFORD MAY CAUSE INJURIES AND INVALIDATE ANY WARRANTY YOU MAY HAVE.
- DO NOT PLACE ON OR NEAR HEAT SOURCES.
- DO NOT COVER THE ITEM IN ANY WAY WHEN IN USE AS THIS MAY CAUSE OVERHEATING.
- DO NOT USE THIS APPLIANCE FOR ANY OTHER USE THAN THE INTENDED USE IT IS DESIGNED FOR.
- DO NOT LEAVE SWITCHED ON OR UNATTENDED.

BATTERY WARNING:

KEEP OUT OF REACH OF CHILDREN. IF SWALLOWED OR PLACED INSIDE ANY PART OF THE BODY SEEK IMMEDIATE MEDICAL ATTENTION.

- INSTALL BATTERIES IN ACCORDANCE WITH ITS POLARITY SYMBOLS. DO NOT FIT BATTERIES IN REVERSE.
- DO NOT SHORT CIRCUIT THE BATTERY TERMINALS.
- REMOVE THE BATTERIES IF LEFT FOR LONG PERIODS.
- **KEEP BATTERIES AWAY FROM CHILDREN AND PETS.**
- DO NOT MIX USED AND NEW BATTERIES.
- **NEVER DISPOSE OF BATTERIES IN A FIRE.**
- BATTERY DISPOSAL, SPENT OR EXPIRED BATTERIES MUST BE DISPOSED OF AND RECYCLED IN COMPLIANCE WITH YOUR LOCAL AUTHORITY REGULATIONS.
- FOLLOW THE BATTERY MANUFACTURER'S SAFETY, USAGE, AND DISPOSAL INSTRUCTIONS.

CARE AND CLEANING INSTRUCTIONS

- ALWAYS SWITCH OFF AND REMOVE BATTERIES BEFORE CLEANING.
- DO NOT IMMERSE IN WATER.
- DO NOT USE ABRASIVE CLEANERS OR SHARP UTENSILS TO CLEAN THIS APPLIANCE.
- WIPE SURFACES WITH A SOFT DRY CLOTH. DRY THOROUGHLY BEFORE FURTHER USE.
- STORE THE APPLIANCE IN A COOL, DRY PLACE

MAINTENANCE AND TROUBLESHOOTING:

1. Make sure the switch is set to "S" OR "F" position.
2. Keep the solar panel clean.
3. If solar product does not light up after it has been used for around 8 – 12 months, replace the rechargeable batteries as they may be weak or worn out. (Battery 1 pc "AA" 1.2v 600Mah, Ni-MH, Rechargeable– Same equivalent type as recommended must be used).

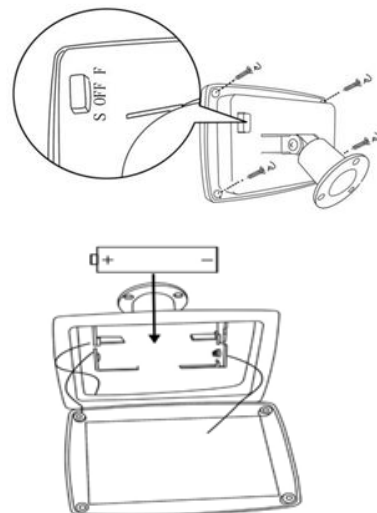

BATTERY REPLACEMENT:

1. Unscrew the battery compartment cover by using a Phillips head screwdriver (not included).
2. Remove the exhausted battery and install 1 pc new AA rechargeable battery according to the +/- polarity as beside image. Open the compartment carefully and ensure that wire inside the battery terminals is not damaged.
3. Replace battery compartment cover, screw it back into position and make sure is properly sealed.

BATTERY DISPOSAL

- SPENT OR EXPIRED BUTTON CELLS MUST BE DISPOSED SAFELY AWAY FROM CHILDREN ACCESS AND RECYCLED IN COMPLIANCE WITH YOUR LOCAL AUTHORITY REGULATIONS.
- FOLLOW THE BATTERY MANUFACTURER'S SAFETY, USAGE, AND DISPOSAL INSTRUCTIONS.

<p>DISPOSAL</p> <ul style="list-style-type: none">• Coopers of Stortford use recyclable or recycled packaging where possible.• Please dispose of all packaging, paper, cartons, packaging in accordance with your local recycling regulations.• At the end of the product's lifespan please check with your local council authorised household waste recycling centre for disposal.	
--	---

GERMAN INSTRUCTIONS



Stromversorgung Details:

AA-Batterie (wiederaufladbar)

1.2v 600Mah, Ni-MH.

**VERWENDEN SIE IMMER ALKALIBATTERIEN.
VERWENDEN SIE KEINE LITHIUM-BATTERIEN.**

Bitte lesen Sie diese Bedienungsanleitung vor der Inbetriebnahme sorgfältig durch und machen Sie sich mit der Bedienung Ihrer neuen 30 LED Solar Bee Lichterkette vertraut.

VOR DEM ERSTEN GEBRAUCH:

Entfernen Sie die Schutzfolie vom Solarmodul.

AUFLADUNG UND BETRIEB:

1. Stellen Sie den Schalter (auf der Rückseite des Solargehäuses) auf "S (Dauerlicht)" ODER "F (Blinken)" stellen. Laden Sie das Solarprodukt auf, indem Sie es mindestens 8 Stunden lang dem direkten Sonnenlicht aussetzen.
2. Das Licht funktioniert automatisch. Es wird tagsüber unter direktem Sonnenlicht automatisch aufgeladen und leuchtet nachts.

HINWEIS: Um zu überprüfen, ob der Schalter richtig auf "S" ODER "F" steht, decken Sie das Solarpanel mit der Hand ab und das Licht sollte sich automatisch einschalten.

WICHTIG:

1. Installieren Sie das Solarprodukt an einem Ort, an dem es direktes Sonnenlicht erhält.
2. Lassen Sie den Schalter auf "S" ODER "F" stehen.
3. Wählen Sie einen Standort im Freien, der nachts von anderen Lichtquellen, wie z. B. Straßenlaternen, entfernt ist. Dies kann dazu führen, dass sich das Produkt nachts nicht automatisch einschaltet.
4. Die Dauer des Lichts hängt vom Grad der Sonneneinstrahlung, dem geografischen Standort, den Wetterbedingungen und den Tageslichtstunden ab.

WARN- UND SICHERHEITSHINWEISE:

BEI DER VERWENDUNG EINES GERÄTS SOLLTEN IMMER GRUNDLEGENDE SICHERHEITSVORKEHRUNGEN GETROFFEN WERDEN:

- VOR GEBRAUCH ALLE ANWEISUNGEN LESEN.
- FÜR DEN HÄUSLICHEN GEBRAUCH IM FREIEN.
- NICHT FÜR DEN GEWERBLICHEN GEBRAUCH.
- VOR DEM GEBRAUCH GRÜNDLICH AUF MÄNGEL ÜBERPRÜFEN UND BEI MÄNGELN NICHT VERWENDEN. ACHTEN SIE DARAUF, DAS GERÄT NICHT FALLEN ZU LASSEN, DA SCHWERE STÖSSE INNERE SCHÄDEN VERURSACHEN KÖNNEN.
- DIE VERWENDUNG VON ZUBEHÖR ODER ANBAUTEILEN, DIE NICHT VON COOPERS OF STORTFORD EMPFOHLEN WERDEN, KANN ZU VERLETZUNGEN FÜHREN UND DIE GARANTIE UNGÜLTIG MACHEN.
- NICHT AUF ODER IN DER NÄHE VON WÄRMEQUELLEN AUFSTELLEN.
- DECKEN SIE DAS GERÄT NICHT AB, WENN ES IN BETRIEB IST, DA DIES ZU ÜBERHITZUNG FÜHREN KANN.
- VERWENDEN SIE DIESES GERÄT NICHT FÜR ANDERE ZWECKE ALS DIE, FÜR DIE ES BESTIMMT IST.
- LASSEN SIE DAS GERÄT NICHT EINGESCHALTET ODER UNBEAUFICHTIGT.

BATTERIE-WARNUNG:

AUSSERHALB DER REICHWEITE VON KINDERN AUFBEWAHREN. BEI VERSCHLUCKEN ODER EINDRINGEN IN EINEN KÖRPERTEIL SOFORT EINEN ARZT AUFSUCHEN.

- SETZEN SIE DIE BATTERIEN ENTSPRECHEND DEN POLARITÄTSSYMBOLN EIN. BATTERIEN NICHT VERKEHRT HERUM EINBAUEN.
- SCHLIESSEN SIE DIE BATTERIEPOLE NICHT KURZ.
- NEHMEN SIE DIE BATTERIEN HERAUS, WENN SIE LÄNGERE ZEIT NICHT BENUTZT WERDEN.
- **HALTEN SIE DIE BATTERIEN VON KINDERN UND HAUSTIEREN FERN.**
- MISCHEN SIE KEINE GEBRAUCHTEN UND NEUEN BATTERIEN.
- **WERFEN SIE BATTERIEN NIEMALS IN EIN FEUER.**
- BATTERIEENTSORGUNG, VERBRAUCHTE ODER ABGELAUFENE BATTERIEN MÜSSEN UNTER BEACHTUNG DER ÖRTLICHEN BEHÖRDLICHEN VORSCHRIFTEN ENTSORGT UND RECYCLET WERDEN.
- BEFOLGEN SIE DIE SICHERHEITS-, GEBRAUCHS- UND ENTSORGUNGSANWEISUNGEN DES BATTERIEHERSTELLERS.

PFLEGE- UND REINIGUNGSHINWEISE

- VOR DER REINIGUNG IMMER DIE BATTERIEN AUSSCHALTEN UND ENTFERNEN.
- NICHT IN WASSER EINTAUCHEN.
- VERWENDEN SIE KEINE SCHEUERMITTEL ODER SCHARFEN GEGENSTÄNDE ZUR REINIGUNG DES GERÄTS.
- WISCHEN SIE DIE OBERFLÄCHEN MIT EINEM WEICHEN, TROCKENEN TUCH AB. TROCKNEN SIE DAS GERÄT VOR DER WEITEREN VERWENDUNG GRÜNDLICH AB.
- LAGERN SIE DAS GERÄT AN EINEM KÜHLEN, TROCKENEN ORT.

WARTUNG UND FEHLERSUCHE:

1. Vergewissern Sie sich, dass der Schalter auf die Position "S" ODER "F" gestellt ist.
2. Halten Sie das Solarpanel sauber.
3. Wenn das Solarprodukt nach etwa 8 - 12 Monaten nicht mehr leuchtet, ersetzen Sie die wiederaufladbaren Batterien, da sie möglicherweise schwach oder abgenutzt sind. (1 Stück "AA" 1.2v 600Mah, Ni-MH, wiederaufladbar - es muss derselbe gleichwertige Typ wie empfohlen verwendet werden).

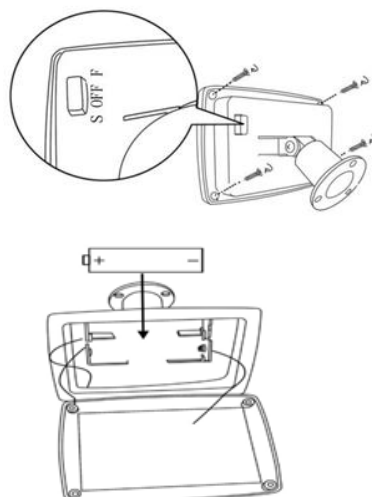

BATTERIEWECHSEL:

1. Schrauben Sie den Batteriefachdeckel mit einem Kreuzschlitzschraubendreher (nicht im Lieferumfang enthalten) ab.
2. Entfernen Sie die verbrauchte Batterie und legen Sie eine neue AA-Batterie entsprechend der +/- Polarität ein (siehe Abbildung). Öffnen Sie das Fach vorsichtig und stellen Sie sicher, dass die Kabel in den Batteriepolen nicht beschädigt sind.
3. Bringen Sie die Abdeckung des Batteriefachs wieder an, schrauben Sie sie fest und vergewissern Sie sich, dass sie richtig versiegelt ist.

BATTERIEENTSORGUNG

- VERBRAUCHTE ODER ABGELAUFENE KNOPFZELLEN MÜSSEN SICHER UND VOR DEM ZUGRIFF VON KINDERN GESCHÜTZT ENTSORGT UND GEMÄSS DEN ÖRTLICHEN BEHÖRDLICHEN VORSCHRIFTEN RECYCELT WERDEN.
- BEFOLGEN SIE DIE SICHERHEITS-, GEBRAUCHS- UND ENTSORGUNGSANWEISUNGEN DES BATTERIEHERSTELLERS.

ENTSORGUNG	
-------------------	--

- Coopers of Stortford verwendet nach Möglichkeit wiederverwertbare oder recycelte Verpackungen.
- Bitte entsorgen Sie alle Verpackungen, Papier, Kartons, Verpackungen in Übereinstimmung mit Ihren örtlichen Recyclingvorschriften.
- Am Ende der Lebensdauer des Produkts erkundigen Sie sich bitte bei Ihrem örtlichen, von der Gemeindeverwaltung autorisierten Hausmüll-Recyclingzentrum nach der Entsorgung.



FRENCH INSTRUCTIONS



Détails de l'alimentation:

Pile AA (rechargeable)

1.2v 600Mah, Ni-MH.

**UTILISEZ TOUJOURS DES PILES ALCALINES.
NE PAS UTILISER DE PILES AU LITHIUM.**

Veillez lire attentivement ce manuel d'instructions avant de commencer et assurez-vous que vous êtes familiarisé avec le fonctionnement de votre nouvelle guirlande lumineuse Solar Bee à 30 LED.

AVANT LA PREMIÈRE UTILISATION:

Retirez le film protecteur du panneau solaire.

LE CHARGEMENT ET LE FONCTIONNEMENT:

1. Réglez l'interrupteur (situé à l'arrière du boîtier solaire) sur la position "S (marche continue)" OU "F (flash)" OU "F (flash)". Chargez le produit solaire en le plaçant sous la lumière directe du soleil pendant au moins 8 heures.
2. La lampe fonctionnera automatiquement. Elle se charge automatiquement sous la lumière directe du soleil pendant la journée et s'allume la nuit.

REMARQUE: Pour vérifier que l'interrupteur est bien en position "S" ou "F" couvrez le panneau solaire avec votre main et la lumière devrait s'allumer automatiquement.

IMPORTANT:

1. Installez le produit solaire dans un endroit où il peut être exposé directement à la lumière du soleil.
2. Laissez l'interrupteur en position "S" OU "F".
3. Choisissez un emplacement extérieur à l'écart d'autres sources de lumière la nuit, telles que les lampadaires. Cela pourrait empêcher le produit de s'allumer automatiquement la nuit.
4. La durée d'éclairage dépend du niveau d'exposition au soleil du produit solaire, de la situation géographique, des conditions météorologiques et des heures de lumière du jour.

LES AVERTISSEMENTS ET LES CONSIGNES DE SÉCURITÉ:

LORS DE L'UTILISATION D'UN APPAREIL, IL CONVIENT DE TOUJOURS RESPECTER LES MESURES DE SÉCURITÉ DE BASE:

- LIRE TOUTES LES INSTRUCTIONS AVANT L'UTILISATION.
- POUR UN USAGE DOMESTIQUE EN EXTÉRIEUR.
- PAS POUR UN USAGE COMMERCIAL.
- AVANT D'UTILISER L'APPAREIL, VÉRIFIEZ SOIGNEUSEMENT QU'IL N'Y A PAS DE DÉFAUTS ET N'UTILISEZ PAS L'APPAREIL S'IL PRÉSENTE DES DÉFAUTS. VEILLEZ A NE PAS LAISSER TOMBER L'APPAREIL CAR LES CHOCS VIOLENTS PEUVENT CAUSER DES DOMMAGES INTERNES.
- L'UTILISATION D'ACCESSOIRES OU DE PIÈCES JOINTES NON RECOMMANDÉS PAR COOPERS OF STORTFORD PEUT ENTRAÎNER DES BLESSURES ET ANNULER TOUTE GARANTIE DONT VOUS BÉNÉFICIEZ.
- NE PAS PLACER L'APPAREIL SUR OU A PROXIMITÉ D'UNE SOURCE DE CHALEUR.
- NE PAS COUVRIR L'APPAREIL DE QUELQUE FAÇON QUE CE SOIT LORSQU'IL EST UTILISÉ, CAR CELA POURRAIT PROVOQUER UNE SURCHAUFFE.
- NE PAS UTILISER CET APPAREIL POUR UN USAGE AUTRE QUE CELUI POUR LEQUEL IL A ÉTÉ CONÇU.
- NE PAS LAISSER L'APPAREIL ALLUMÉ OU SANS SURVEILLANCE.

AVERTISSEMENT CONCERNANT LA BATTERIE:

TENIR HORS DE PORTÉE DES ENFANTS. EN CAS D'INGESTION OU DE PÉNÉTRATION DANS UNE PARTIE DU CORPS, CONSULTER IMMÉDIATEMENT UN MÉDECIN.

- INSTALLER LES PILES EN RESPECTANT LES SYMBOLES DE POLARITÉ. NE PAS INSTALLER LES PILES À L'ENVERS.
- NE PAS COURT-CIRCUITER LES BORNES DES PILES.
- RETIRER LES PILES EN CAS D'IMMOBILISATION PROLONGÉE.
- **TENIR LES PILES HORS DE PORTÉE DES ENFANTS ET DES ANIMAUX DOMESTIQUES.**
- NE PAS MÉLANGER DES PILES USAGÉES ET DES PILES NEUVES.
- **NE JAMAIS JETER LES PILES AU FEU.**
- LES PILES USAGÉES OU PÉRIMÉES DOIVENT ÊTRE MISES AU REBUT ET RECYCLÉES CONFORMÉMENT AUX RÉGLEMENTATIONS LOCALES.
- SUIVRE LES INSTRUCTIONS DE SÉCURITÉ, D'UTILISATION ET D'ÉLIMINATION DU FABRICANT DE PILES.

INSTRUCTIONS D'ENTRETIEN ET DE NETTOYAGE

- TOUJOURS ÉTEINDRE L'APPAREIL ET RETIRER LES PILES AVANT DE LE NETTOYER.
- NE PAS IMMERGER DANS L'EAU.
- NE PAS UTILISER DE PRODUITS ABRASIFS OU D'USTENSILES TRANCHANTS POUR NETTOYER CET APPAREIL.
- ESSUYER LES SURFACES AVEC UN CHIFFON DOUX ET SEC. SÉCHEZ SOIGNEUSEMENT AVANT DE L'UTILISER À NOUVEAU.
- RANGER L'APPAREIL DANS UN ENDROIT FRAIS ET SEC

L'ENTRETIEN ET LE DÉPANNAGE:

1. Assurez-vous que l'interrupteur est en position "S" OU "F".
2. Veillez à ce que le panneau solaire reste propre.
3. Si le produit solaire ne s'allume pas après environ 8 à 12 mois d'utilisation, remplacez les piles rechargeables car elles peuvent être faibles ou usées. (Pile 1 pc "AA" 1.2v 600Mah, Ni-MH, Rechargeable- Le même type équivalent que celui recommandé doit être utilisé).

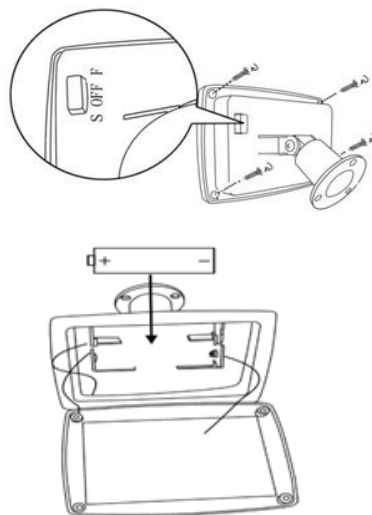

REPLACEMENT DE LA BATTERIE:

1. Dévissez le couvercle du compartiment à piles à l'aide d'un tournevis cruciforme (non fourni).
2. Retirez la pile usagée et installez une nouvelle pile rechargeable AA en respectant la polarité +/- comme indiqué sur l'image ci-contre. Ouvrez le compartiment avec précaution et assurez-vous que le fil à l'intérieur des bornes de la batterie n'est pas endommagé.
3. Remplacez le couvercle du compartiment à piles, revissez-le en position et assurez-vous qu'il est correctement scellé.

ÉLIMINATION DES PILES

- LES PILES BOUTON USAGÉES OU PÉRIMÉES DOIVENT ÊTRE MISES AU REBUT EN TOUTE SÉCURITÉ, HORS DE PORTÉE DES ENFANTS, ET RECYCLÉES CONFORMÉMENT AUX RÉGLEMENTATIONS LOCALES.
- SUIVRE LES INSTRUCTIONS DE SÉCURITÉ, D'UTILISATION ET D'ÉLIMINATION DU FABRICANT DE LA PILE.

ÉLIMINATION

- Coopers of Stortford utilise des emballages recyclables ou recyclés dans la mesure du possible.
- Veuillez vous débarrasser de tous les emballages, papiers, cartons, emballages conformément aux réglementations locales en matière de recyclage.
- À la fin de la durée de vie du produit, veuillez vous adresser au centre de recyclage des déchets ménagers agréé par votre municipalité.



CZECH INSTRUCTIONS

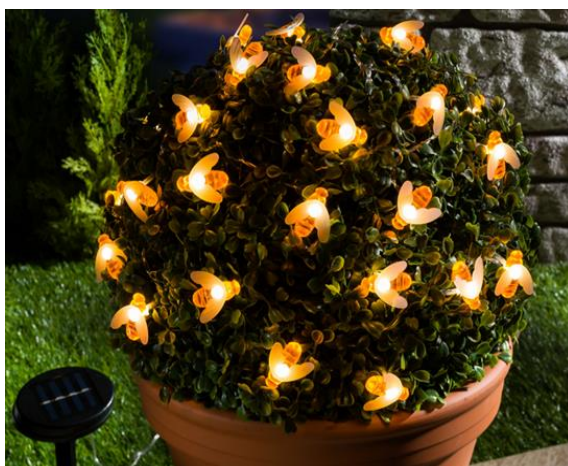

Podrobnosti o napájení:

Baterie AA (dobíjecí)

1,2 V 600 mAh, Ni-MH.

**VŽDY POUŽÍVEJTE ALKALICKÉ BATERIE.
NEPOUŽÍVEJTE LITHIOVÉ BATERIE.**

Před spuštěním si prosím důkladně přečtěte tento návod k použití a ujistěte se, že jste se seznámili s ovládáním svého nového 30 LED solárního světelného řetězu Bee.

PŘED PRVNÍM POUŽITÍM:

Odstraňte ochrannou fólii ze solárního panelu.

NABÍJENÍ A PROVOZ:

1. Nastavte přepínač (umístěný na zadní straně solárního krytu) do polohy "S (trvale zapnuto)". NEBO do polohy "F (blikání)". 2. Solární výrobek nabijte tak, že jej umístíte na přímé sluneční světlo na dobu nejméně 8 hodin.
2. Světlo bude fungovat automaticky. Během dne se bude automaticky nabíjet pod přímým slunečním světlem a v noci svítit.

POZNÁMKA: Chcete-li ověřit, zda je přepínač správně v poloze "S" NEBO "F", zakryjte solární panel rukou a světlo by se mělo automaticky rozsvítit.

DŮLEŽITÉ:

1. Solární výrobek nainstalujte na místo, kam dopadá přímé sluneční světlo.
2. Přepínač nechte v poloze "S" NEBO "F".
3. Vyberte venkovní místo mimo dosah jiných zdrojů světla v noci, například pouličních lamp. To může způsobit, že se výrobek v noci automaticky nezapne.
4. Doba svícení závisí na úrovni vystavení solárního výrobku slunečnímu záření, zeměpisné poloze, povětrnostních podmínkách a době denního světla.

VAROVÁNÍ A BEZPEČNOSTNÍ POKYNY:

PŘI POUŽÍVÁNÍ JAKÉHOKOLI SPOTŘEBIČE JE TŘEBA VŽDY DODRŽOVAT ZÁKLADNÍ BEZPEČNOSTNÍ OPATŘENÍ:

- PŘED POUŽITÍM SI PŘEČTĚTE VŠECHNY POKYNY.
- PRO DOMÁCÍ VENKOVNÍ POUŽITÍ.
- NENÍ URČENO PRO KOMERČNÍ POUŽITÍ.
- PŘED POUŽITÍM DŮKLADNĚ ZKONTROLUJTE, ZDA NEMÁ ZÁVADY, A POKUD JE ZJISTÍTE, NEPOUŽÍVEJTE JEJ. DBEJTE NA TO, ABYSTE SPOTŘEBIČ NEUPUSTILI, PROTOŽE SILNÉ NÁRAZY MOHOU ZPŮSOBIT VNITŘNÍ POŠKOZENÍ.
- POUŽITÍ JAKÉHOKOLI PŘÍSLUŠENSTVÍ NEBO NÁSTAVCŮ, KTERÉ NEJSOU DOPORUČENY SPOLEČNOSTÍ COOPERS OF STORTFORD, MŮŽE ZPŮSOBIT ZRANĚNÍ A ZRUŠIT PLATNOST PŘÍPADNÉ ZÁRUKY.
- NEUMISŤUJTE SPOTŘEBIČ NA ZDROJE TEPLA ANI DO JEJICH BLÍZKOSTI.
- PŘI POUŽÍVÁNÍ PŘÍSTROJ NIJAK NEZAKRÝVEJTE, PROTOŽE BY MOHLO DOJÍT K JEHO PŘEHŘÁTÍ.
- NEPOUŽÍVEJTE TENTO SPOTŘEBIČ K JINÝM ÚČELŮM, NEŽ PRO KTERÉ JE URČEN.
- NENECHÁVEJTE PŘÍSTROJ ZAPNUTÝ NEBO BEZ DOZORU.

UPOZORNĚNÍ NA BATERII:

UCHOVÁVEJTE MIMO DOSAH DĚTÍ. PŘI POŽITÍ NEBO VNIKNUTÍ DO KTERÉKOLI ČÁSTI TĚLA OKAMŽITĚ VYHLEDEJTE LÉKAŘSKOU POMOC.

- INSTALUJTE BATERIE V SOULADU SE SYMBOLY POLARITY. NEVKLÁDEJTE BATERIE OBRÁCENĚ.
- NEZKRATUJTE PÓLY BATERIÍ.
- POKUD JSOU BATERIE PONECHÁNY DELŠÍ DOBU, VYJMĚTE JE.
- **UCHOVÁVEJTE BATERIE MIMO DOSAH DĚTÍ A DOMÁCÍCH ZVÍŘAT.**
- NEMÍCHEJTE POUŽITÉ A NOVÉ BATERIE.
- **NIKDY NEVHAZUJTE BATERIE DO OHNĚ.**
- LIKVIDACE BATERIÍ, POUŽITÉ NEBO PROŠLÉ BATERIE MUSÍ BÝT ZLIKVIDOVÁNY A RECYKLOVÁNY V SOULADU S PŘEDPISY MÍSTNÍCH ÚŘADŮ.
- DODRŽUJTE BEZPEČNOSTNÍ POKYNY, POKYNY PRO POUŽÍVÁNÍ A LIKVIDACI BATERIÍ OD VÝROBCE.

POKYNY PRO PÉČI A ČIŠTĚNÍ

- PŘED ČIŠTĚNÍM VŽDY VYPNĚTE A VYJMĚTE BATERIE.
- NEPONOŘUJTE DO VODY.
- K ČIŠTĚNÍ TOHOTO SPOTŘEBIČE NEPOUŽÍVEJTE ABRAZIVNÍ ČISTICÍ PROSTŘEDKY ANI OSTRÉ NÁČINÍ.
- POVRCHY OTÍREJTE MĚKKÝM SUCHÝM HADŘÍKEM. PŘED DALŠÍM POUŽITÍM PŘÍSTROJ DŮKLADNĚ VYSUŠTE.
- SPOTŘEBIČ SKLADUJTE NA CHLADNÉM A SUCHÉM MÍSTĚ.

ÚDRŽBA A ŘEŠENÍ PROBLÉMŮ:

1. Zkontrolujte, zda je přepínač nastaven do polohy "S" NEBO "F".
2. Solární panel udržujte v čistotě.
3. Pokud se solární výrobek po přibližně 8 - 12 měsících používání nerozsvítí, vyměňte dobíjecí baterie, protože mohou být slabé nebo opotřebované. (Musí být použita baterie 1 ks "AA" 1,2 V 600Mah, Ni-MH, dobíjecí - stejný ekvivalentní typ jako doporučený).

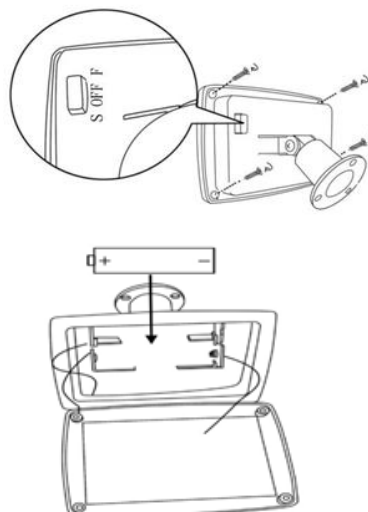

VÝMĚNA BATERIE:

1. Pomocí křížového šroubováku (není součástí dodávky) odšroubujte kryt prostoru pro baterie.
2. Vyjměte vybitou baterii a nainstalujte 1 ks nové dobíjecí baterie AA podle +/- polarity, jak je uvedeno vedle obrázku. Opatrně otevřete přihrádku a ujistěte se, že drát uvnitř pólů baterie není poškozen.
3. Vraťte kryt prostoru pro baterii, zašroubujte jej zpět na místo a ujistěte se, že je řádně utěsněn.

LIKVIDACE BATERIÍ

- POUŽITÉ NEBO PROŠLÉ KNOFLÍKOVÉ ČLÁNKY MUSÍ BÝT BEZPEČNĚ ZLIKVIDOVÁNY MIMO DOSAH DĚTÍ A RECYKLOVÁNY V SOULADU S PŘEDPISY MÍSTNÍCH ÚŘADŮ.
- DODRŽUJTE BEZPEČNOSTNÍ POKYNY, POKYNY K POUŽITÍ A LIKVIDACI VYDANÉ VÝROBCEM BATERIÍ.

DISPOZICE

- Společnost Coopers of Stortford používá recyklovatelné nebo recyklované obaly, kde je to možné.
- Veškeré obaly, papír, kartony, obaly likvidujte v souladu s místními předpisy o recyklaci.
- Po skončení životnosti výrobku se informujte o jeho likvidaci v místním recyklačním středisku pro domácí odpad, které je autorizováno místní radou.



SLOVAK INSTRUCTIONS



Podrobnosti o napájaní:

Batéria AA (dobíjateľná)

1,2 V 600Mah, Ni-MH.

**VŽDY POUŽÍVAJTE ALKALICKÉ BATÉRIE.
NEPOUŽÍVAJTE LÍTIOVÉ BATÉRIE.**

Pred spustením si dôkladne prečítajte tento návod na obsluhu a uistite sa, že ste oboznámení s ovládaním vášho nového 30 LED solárneho reťazového osvetlenia Bee.

PRED PRVÝM POUŽITÍM:

Odstráňte ochrannú fóliu zo solárneho panela.

NABÍJANIE A PREVÁDZKA:

1. Nastavte prepínač (umiestnený na zadnej strane solárneho krytu) na "S (trvalo zapnutý)". ALEBO do polohy "F (blikanie)". 2. Solárny výrobok nabíjajte umiestnením na priame slnečné svetlo aspoň na 8 hodín.
2. Svetlo bude fungovať automaticky. Počas dňa sa bude automaticky nabíjať pod priamym slnečným svetlom a v noci svietiť.

POZNÁMKA: Ak chcete overiť, či je prepínač správne v polohe "S" alebo "F", zakryte solárny panel rukou a svetlo by sa malo automaticky zapnúť.

DÔLEŽITÉ:

1. Solárny výrobok nainštalujte na mieste, kde naň dopadá priame slnečné svetlo.
2. Prepínač nechajte v polohe "S" alebo "F".
3. Vyberte vonkajšie miesto mimo dosahu iných zdrojov svetla v noci, napríklad pouličného osvetlenia. To môže spôsobiť, že sa výrobok v noci automaticky nezapne.
4. Trvanie svietenia závisí od úrovne vystavenia solárneho výrobku slnečnému žiareniu, zemepisnej polohe, poveternostných podmienok a hodín denného svetla.

UPOZORNENIA A BEZPEČNOSTNÉ POKYNY:

PRI POUŽÍVANÍ AKÉHOKOLVEK SPOTREBIČA BY SA MALI VŽDY DODRŽIAVAŤ ZÁKLADNÉ BEZPEČNOSTNÉ OPATRENIA:

- PRED POUŽITÍM SI PREČÍTAJTE VŠETKY POKYNY.
- NA DOMÁCE VONKAJŠIE POUŽITIE.
- NIE JE URČENÉ NA KOMERČNÉ POUŽITIE.
- PRED POUŽITÍM DÔKLADNE SKONTROLUJTE, ČI NIE JE POŠKODENÝ, A V PRÍPADO ZISTENIA NEDOSTATKOV HO NEPOUŽÍVAJTE. DBAJTE NA TO, ABY STE SPOTREBIČ NEUPUSTILI, PRETOŽE SILNÉ NÁRAZY MÔŽU SPÔSOBIŤ VNÚTORNÉ POŠKODENIE.
- POUŽÍVANIE AKÉHOKOLVEK PRÍSLUŠENSTVA ALEBO PRÍDAVNÝCH ZARIADENÍ, KTORÉ NEODPORÚČA SPOLOČNOSŤ COOPERS OF STORTFORD, MÔŽE SPÔSOBIŤ ZRANENIA A ZRUŠIŤ PLATNOSŤ PRÍPADNEJ ZÁRUKY.
- NEUMIESTŇUJTE NA ZDROJE TEPLA ANI DO ICH BLÍZKOSTI.
- POČAS POUŽÍVANIA SPOTREBIČ NIJAKO NEZAKRÝVAJTE, PRETOŽE TO MÔŽE SPÔSOBIŤ PREHRIATIE.
- NEPOUŽÍVAJTE TENTO SPOTREBIČ NA INÉ POUŽITIE, NEŽ NA AKÉ JE URČENÝ.
- NENECHÁVAJTE HO ZAPNUTÝ ALEBO BEZ DOZORU.

UPOZORNENIE NA BATÉRIU:

UCHOVÁVAJTE MIMO DOSAHU DETÍ. V PRÍPADO POŽITIA ALEBO VNIKNUTIA DO KTOREJKOLVEK ČASTI TELA OKAMŽITE VYHLADAJTE LEKÁRSKU POMOC.

- INŠTALUJTE BATÉRIE V SÚLADE S ICH SYMBOLMI POLARITY. BATÉRIE NEVKLADAJTE OPAČNE.
- NEZKRATUJTE PÓLY BATÉRIE.
- AK BATÉRIE PONECHÁTE NA DLHŠÍ ČAS, VYBERTE ICH.
- **BATÉRIE UCHOVÁVAJTE MIMO DOSAHU DETÍ A DOMÁCIH ZVIERAT.**
- NEMIEŠAJTE POUŽITÉ A NOVÉ BATÉRIE.
- **NIKDY NEVYHADZUJTE BATÉRIE DO OHŇA.**
- LIKVIDÁCIA BATÉRIÍ, POUŽITÉ BATÉRIE ALEBO BATÉRIE S UPLYNUTOU DOBOU ŽIVOTNOSTI SA MUSIA ZLIKVIDOVAŤ A RECYKLOVAŤ V SÚLADE S PREDPISMI MIESTNYCH ÚRADOV.
- DODRŽIAVAJTE BEZPEČNOSTNÉ POKYNY, POKYNY NA POUŽÍVANIE A LIKVIDÁCIU BATÉRIÍ OD VÝROBCU.

POKYNY NA STAROSTLIVOSŤ A ČISTENIE

- PRED ČISTENÍM VŽDY VYPNITE A VYBERTE BATÉRIE.
- NEPONÁRAJTE DO VODY.
- NA ČISTENIE TOHTO SPOTREBIČA NEPOUŽÍVAJTE ABRAZÍVNE ČISTIACE PROSTRIEDKY ANI OSTRÉ NÁRADIE.
- POVRCHY UTIERAJTE MÄKKOU SUCHOU HANDRIČKOU. PRED ĎALŠÍM POUŽITÍM DÔKLADNE VYSUŠTE.
- SPOTREBIČ SKLADUJTE NA CHLADNOM A SUCHOM MIESTE.

ÚDRŽBA A RIEŠENIE PROBLÉMOV:

1. Skontrolujte, či je prepínač nastavený do polohy "S" alebo "F".
2. Solárny panel udržiavajte v čistote.
3. Ak sa solárny výrobok po približne 8 - 12 mesiacoch používania nerozsvieti, vymeňte dobíjacie batérie, pretože môžu byť slabé alebo opotrebované. (Batéria 1 ks "AA" 1,2 V 600Mah, Ni-MH, nabíjateľná - musí sa použiť rovnaký ekvivalentný typ ako odporúčaný).

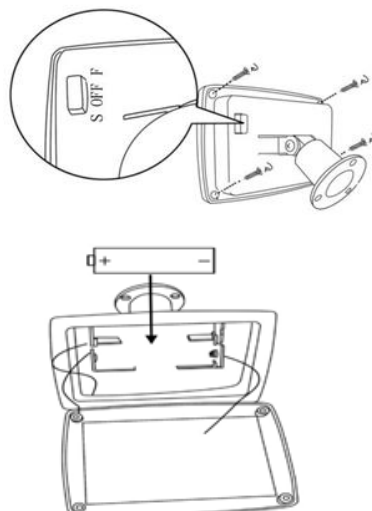

VÝMENA BATÉRIE:

1. Pomocou krížového skrutkovača (nie je súčasťou dodávky) odskrutkujte kryt priestoru pre batérie.
2. Vyberte vybitú batériu a nainštalujte 1 ks novej nabíjateľnej batérie AA podľa +/- polaritu, ako je uvedené na obrázku. Opatrne otvorte priehradku a skontrolujte, či sa nepoškodil drôt vo vnútri batériových svoriek.
3. Vráťte kryt priestoru pre batérie, priskrutkujte ho späť na miesto a uistite sa, že je správne utesnený.

LIKVIDÁCIA BATÉRIÍ

- SPOTREBOVANÉ GOMBÍKOVÉ ČLÁNKY ALEBO ČLÁNKY S UPLYNUTOU DOBOU POUŽITELNOSTI SA MUSIA BEZPEČNE ZLIKVIDOVAŤ MIMO DOSAHU DETÍ A RECYKLOVAŤ V SÚLADE S PREDPISMI MIESTNYCH ORGÁNOV.
- DODRŽIAVAJTE BEZPEČNOSTNÉ POKYNY, POKYNY NA POUŽÍVANIE A LIKVIDÁCIU, KTORÉ UVÁDZA VÝROBCA BATÉRIÍ.

DISPOZÍCIA

- Spoločnosť Coopers of Stortford používa recyklovateľné alebo recyklované obaly, ak je to možné.
- Všetky obaly, papier, kartóny, obaly zlikvidujte v súlade s miestnymi predpismi o recyklácii.
- Po skončení životnosti výrobku sa informujte o jeho likvidácii v miestnom recyklačnom centre pre domový odpad, ktoré je autorizované miestnou radou.



CUSTOMER SERVICES:

Distributed by / Verteilt durch / Distribué par.

UK: The Enterprise Department Ltd.

11 Bridge Street, Bishops Stortford, Herts, UK, CM23 2JU

Tel: 0330 331 0300

NI/EU:

D.S.B. LD, 160 Bd. de Fourmies, 59100 Roubaix, France

Tel: (+44) 1279 701269

DE/FR/CZ/SK:

3Pagen Versand und Handelsges. mbH

St. Jöris Strasse 16-28

52477 Alsdorf

Tel: +49(0)2404/980-204

